

弊社の渦流探傷装置では

ローターに取り付けている

マグネットの位置ズレを

自動で検出・解析できます。

検査ワーク参考例

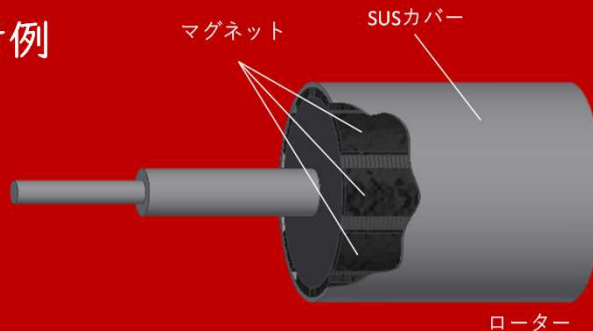

渦流探傷検査によるメリット

- ✓ 出荷・受入検査を自動化することにより人件費を削減
- ✓ 高速探傷による検査時間の短縮
- ✓ 機械による一定の基準により検査のムラを省く
- ✓ 電気信号による検査のため、検査結果記録が容易

検査データをパソコン上に表示させ、その場で解析を行います。

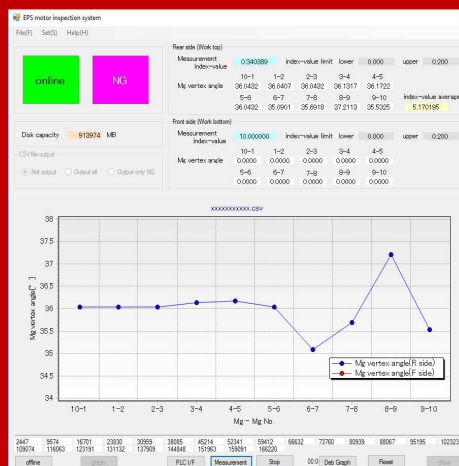

この装置は大手電機メーカー様へ多数の納入実績があります

お問い合わせは

東京営業所 TEL 03-5970-8555 e-mail tokyo-sales@emic-jp.com

名古屋営業所 TEL 052-682-6867 e-mail nagoya-sales@emic-jp.com

大阪営業所 TEL 06-6304-5061 e-mail osaka-sales@emic-jp.com

海外部 TEL 03-5970-1801 e-mail overseas@emic-jp.com